

WIRING DIAGRAM (Anschlussdiagramm)

Standard

QXB6 / QXB8 / QXB10 = 2 + 2 Ohm

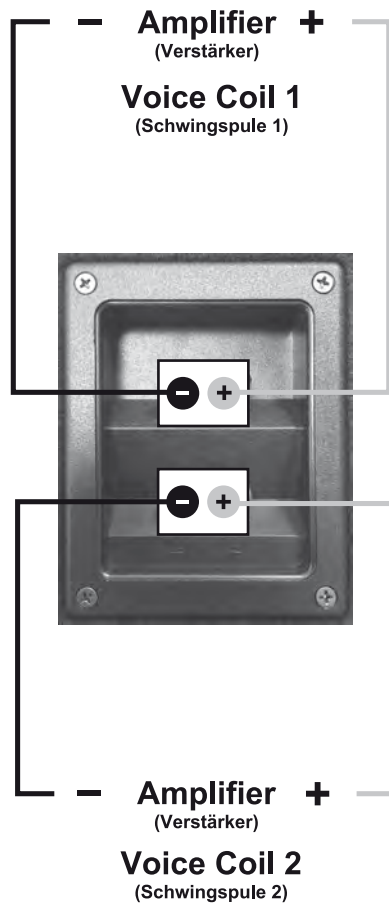

Parallel

QXB6 / QXB8 / QXB10 = 1 Ohm

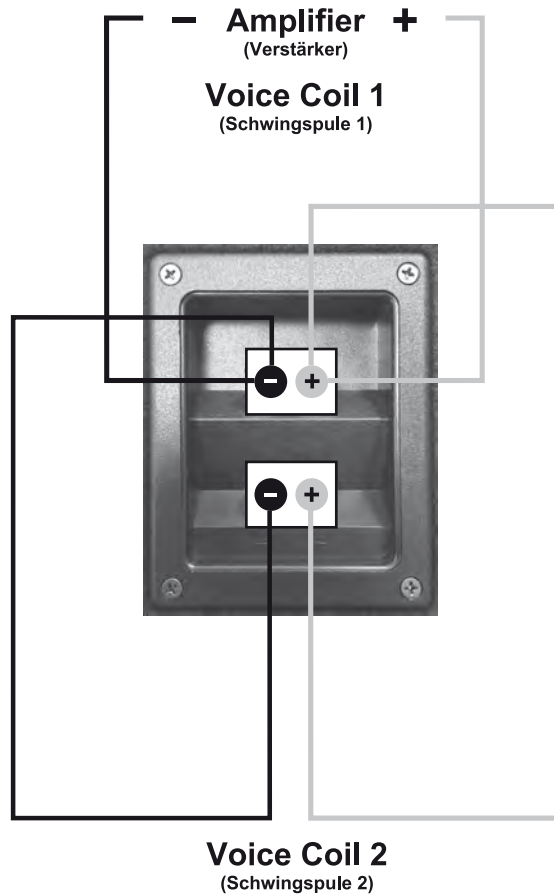

Serial
(Reihe)

QXB6 / QXB8 / QXB10 = 4 Ohm

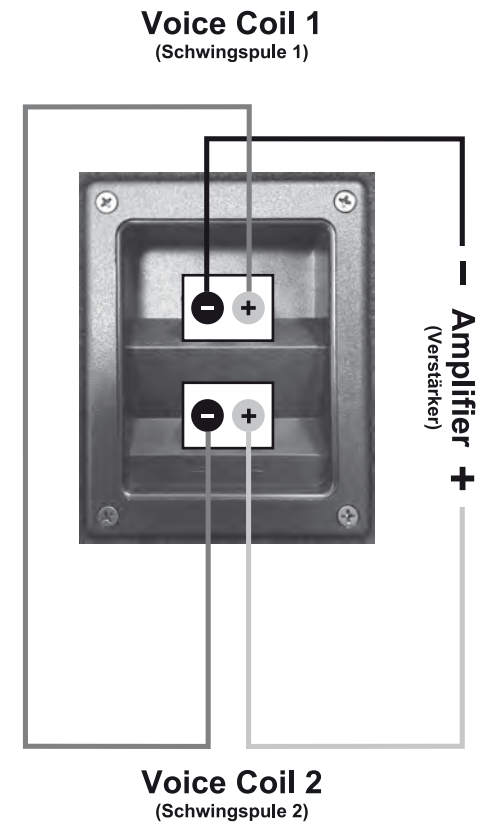



QXB6 · QXB8 · QXB10

Q U A N T U M

POWER RATING

The ESX QUANTUM subwoofer enclosures are designed for high bass levels. Anyhow it is possible, that unsatisfying sound characteristics could be caused by too low or too high amplifier power. In certain circumstances this even can cause a damage to the loudspeakers. It is recommended to choose rather a more powerful amplifier (ca. 15-20% more Watts RMS than the max. RMS power rating of the woofer) and to use the amplifier not at the maximum output level (low distortion factor, good sound characteristics). A weaker amplifier at the maximum level causes worse sound characteristics due to the higher distortion factor. Never crank up the output volume of your amplifier to the maximum level or run the amplifier into the clipping range. If the sound is distorted and not clean, turn back the level until the distortions disappear.

Please observe the following recommended power ratings:

QXB6 an output power of approx. 200 up to 300 Watts RMS (Sinus).
QXB8 an output power of approx. 300 up to 500 Watts RMS (Sinus).
QXB10 an output power of approx. 500 up to 700 Watts RMS (Sinus).

Please observe, that a lower impedance operation causes a higher output power of your amplifier. This increasing could cause that the amplifier run into the clipping range. This events when more loudspeakers are connected in a parallel-operation-circuit to the amplifier. Please observe the minimum impedance of the installed amplifier. In case of doubt ask your dealer.

CAUTION

The subwoofer enclosures have no integrated limiter or clipper, which is limiting the level upwards. Overamplified bass peaks leads inevitably to a burn out of the voice coil of the woofer. A burn out of the voice coil, caused by clipping/overamping is not covered by the usual warranty.

IMPORTANT NOTES

Choose a suitable location for your soundsystem, that neither the driver's field of vision nor the security of the inmates will be affected. This stands also for airbag-zones and safety belts. The permanent temperature of the location should not be lower than 5°C and not higher than 50°C. Protect the device from moisture and humidity.

Ensure that your subwoofer enclosure will not get loose during the drive and hurt someone in the passenger cabin. It is recommended, that you mount the subwoofer enclosure with suitable belts or any other mounting solutions in the trunk area.

Please observe that you don't damage any serial components of your vehicle (airbags, wires, gastank etc.) during the installation of your soundsystem by drilling or any other operations.

Never screw or mount any other devices (amps, caps etc.) onto the subwoofer enclosure, this may cause damage to the electricity.

For your personal concerns you should choose a appropriate sound level for the subwoofer enclosure, that neither the roadworthy of the driver nor his concentration will be disturbed, that he is able to notice possible traffic noises and acoustical warning signals.

Modern car audio soundsystems provide very high acoustic pressure beyond the 100 dB mark. Please observe in this case, that permanent use of high sound levels may cause damage to your ability of hearing.

Please ensure by any means the correct polarity of all connections. Faulty installed and connected devices may get damage the vehicle and the device permanently.

Never connect the speaker terminals with the 12 Volt power supply, otherwise the speakers may get damaged.

BELASTBARKEIT

Die ESX QUANTUM Gehäuse-Subwoofer sind auf laute Basspegel ausgelegt. Dennoch ist bei einer zu niedrigen oder zu hohen Verstärkerleistung kein zufriedenstellendes Klangbild erreichbar. Dies kann unter Umständen sogar zu einer Beschädigung der Lautsprecher führen. Es ist empfehlenswert eher einen kräftigeren Verstärker (ca. 15-20% mehr Watt RMS als die maximale RMS Belastbarkeit des Woofers) zu wählen, und diesen nicht bei voller Lautstärke zu spielen (geringer Klirrfaktor, guter Klang). Ein schwächerer, voll ausgepegelter Verstärker führt zu einem schlechteren Klangbild aufgrund des höheren Klirrfaktors. Drehen Sie die Lautstärke Ihres Verstärkers nie bis zum Anschlag auf bzw. soweit, dass der Verstärker in den Überlastbereich (Clipping) kommt. Falls das Klangbild verzerrt bzw. übersteuert oder unsauber ist, drehen Sie die Lautstärke so weit zurück, bis keine Verzerrungen mehr zu hören sind.

Beachten Sie dazu die empfohlenen Wattangaben:

QXB6 ca. 200 bis 300 Watt RMS (Sinus)
QXB8 ca. 300 bis 500 Watt RMS (Sinus)
QXB10 ca. 500 bis 700 Watt RMS (Sinus)

Bitte beachten Sie, dass ein verringerter Impedanzwert eine Leistungssteigerung des Verstärkers zur Folge hat. Diese Leistungssteigerung kann auch verstärkt zu Clipping führen. Dies geschieht z.B. wenn mehrere Lautsprecher parallel an den Verstärker angeschlossen werden. Beachten Sie zudem die Mindestimpedanz des verwendeten Verstärkers. Wenden Sie sich im Zweifelsfall an ihren Fachhändler.

ACHTUNG

Die Gehäuse-Subwoofer besitzen keinen Limiter oder Begrenzer, der den Pegel nach oben begrenzt. Übersteuerte Basspegel führen unweigerlich zu einem Durchbrennen der Schwingspulen des Woofers. Durch Clipping/Übersteuerung verursachte Verbrennungen der Schwingspulen fallen nicht unter die übliche Garantieleistung.

WICHTIGE HINWEISE

Wählen Sie für die Installation eine Position im Fahrzeug, bei der weder das Sichtfeld des Fahrers, noch die Sicherheit der Insassen beeinträchtigt wird. Dies gilt besonders für Airbag-Zonen und Sicherheitsgurte. Die permanente Temperatur des Einbauortes sollte 5°C nicht unterschreiten bzw. 50°C nicht überschreiten. Schützen Sie zudem das Gerät vor Nässe und Feuchtigkeit.

Stellen Sie auch sicher, dass sich das Gerät während der Fahrt nicht lösen kann bzw. jemand im Fahrgastraum verletzt werden kann. Es wird empfohlen, das Soundsystem wenn möglich mit Spanngurten oder ähnlichen Befestigungsarten im Kofferraum zu befestigen.

Achten Sie bei der Installation und der Befestigung des Geräts unbedingt darauf, dass keine serienmäßige Komponenten des Fahrzeugs (Airbags, Sicherheitsgurte, Kabelstränge, Benzintank etc.) durch Bohrlöcher oder ähnliches beschädigt werden.

Schrauben Sie bitte keine anderen Geräte wie z.B. Verstärker auf das Gehäuse. Dadurch könnte die Elektronik beschädigt werden.

In Ihrem eigenen Interesse sollte die Lautstärke des Soundsystems so gewählt werden, dass die Verkehrsfähigkeit und die Konzentration des Fahrers nicht beeinträchtigt wird, um Verkehrsgeräusche und akustische Warnsignale noch hören zu können.

Moderne Car Audio Soundsysteme produzieren enormen Schalldruck jenseits der 100 dB Grenze. Beachten Sie dazu, dass dauerhafter Gebrauch Ihr Hörvermögen bei sehr hohen Lautstärken nachhaltig schädigen könnte.

Bitte beachten Sie unbedingt die korrekte Polung der Anschlüsse. Falsch installierte oder angeschlossene Geräte können Ihr Fahrzeug und das Gerät selbst dauerhaft beschädigen.

Verbinden Sie niemals die Lautsprecher-Anschlüsse mit der 12 Volt Leitung, da sonst die Lautsprecher zerstört werden können.



DISTRIBUTION:

Audio Design GmbH · Am Breilingsweg 3 · D-76709 Kronau / Germany
Fon +49 7253 - 9465-0 · Fax +497253 - 946510 · www.audiodesign.de



ASSEMBLY OF THE STANDS (OPTIONAL)
MONTAGE DER STANDFÜSSE (OPTIONAL)

QUANTUM

QXB6

1

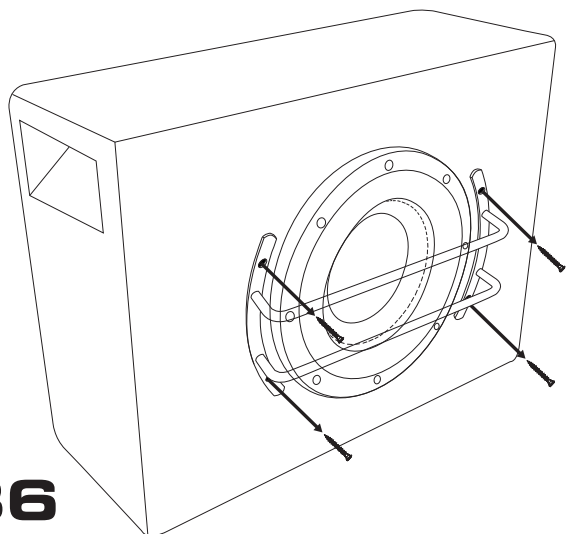

QXB6

2

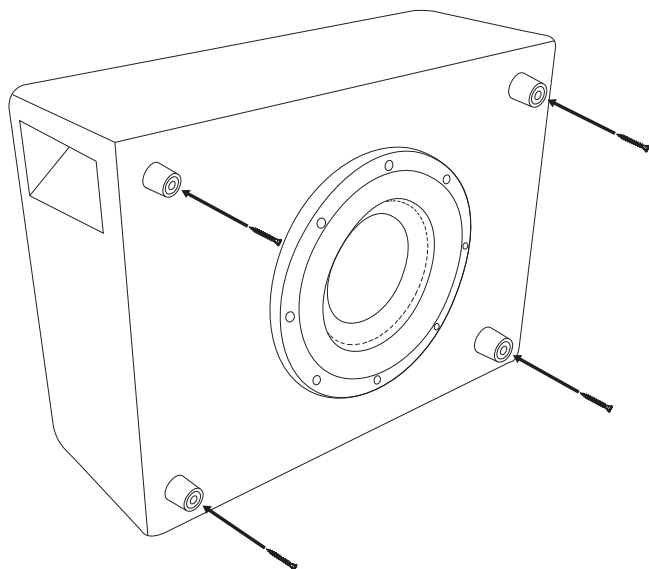

QXB8/QXB10

1

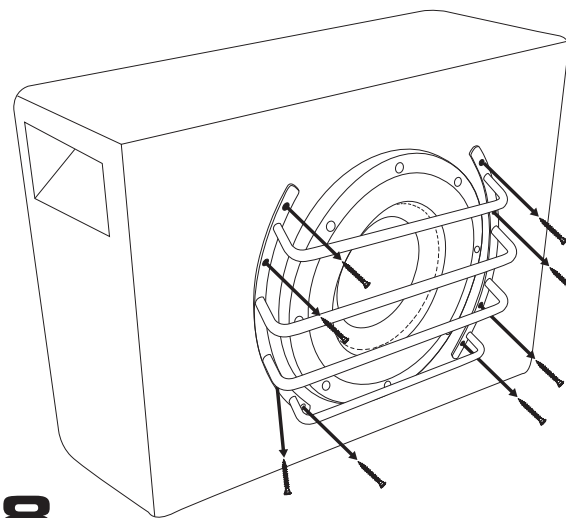

QXB8

2

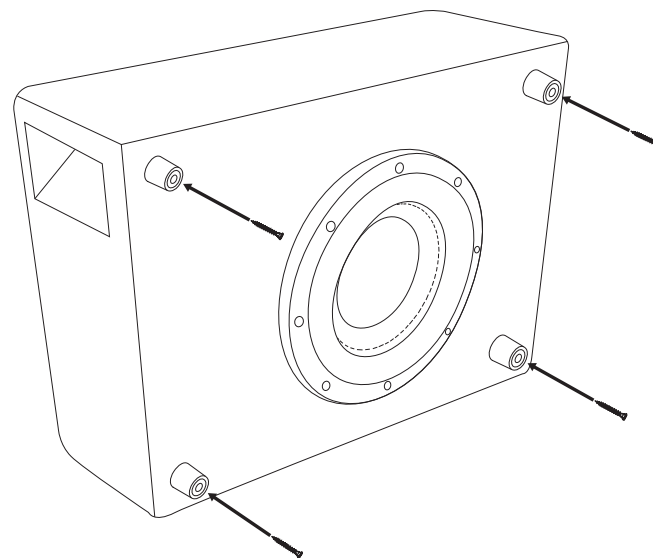



DISPOSAL

Electrical and electronic equipment - information for private households

The Waste Electrical and Electronic Equipment Directive (WEEE Directive) contains a large number of requirements for handling electrical and electronic equipment. The most important requirements are summarized here.

Separate collection of old devices

Electrical and electronic equipment that has become waste is known as old equipment. Owners of old devices must collect them separately from unsorted municipal waste. Old devices do not belong in the household waste, but in special collection and return systems.

Options for returning old devices

Owners of old devices from private households can hand them in free of charge at the collection points of the public waste disposal authorities or at the collection points set up by manufacturers or distributors within the meaning of the WEEE.



Meaning of the symbol "crossed out garbage can"

The symbol of a crossed-out garbage can regularly depicted on electrical and electronic equipment indicates that the respective device must be collected separately from unsorted municipal waste at the end of its service life.

ENTSORGUNG

Elektro- und Elektronikgeräte – Informationen für private Haushalte

Das Elektro- und Elektronikgerätegesetz (ElektroG) enthält eine Vielzahl von Anforderungen an den Umgang mit Elektro- und Elektronikgeräten. Die wichtigsten Anforderungen sind hier zusammengestellt.

Getrennte Erfassung von Altgeräten

Elektro- und Elektronikgeräte, die zu Abfall geworden sind, werden als Altgeräte bezeichnet. Besitzer von Altgeräten haben diese einer vom unsortierten Siedlungsabfall getrennten Erfassung zuzuführen. Altgeräte gehören insbesondere nicht in den Hausmüll, sondern in spezielle Sammel- und Rückgabesysteme.

Möglichkeiten der Rückgabe von Altgeräten

Besitzer von Altgeräten aus privaten Haushalten können diese bei den Sammelstellen der öffentlich-rechtlichen Entsorgungsträger oder bei den von Herstellern oder Vertreibern im Sinne des ElektroG eingerichteten Rücknahmestellen unentgeltlich abgeben.

Rücknahmepflichtig sind Geschäfte mit einer Verkaufsfläche von mindestens 400 m² für Elektro- und Elektronikgeräte sowie diejenigen Lebensmittelgeschäfte mit einer Gesamtverkaufsfläche von mindestens 800 m², die mehrmals pro Jahr oder dauerhaft Elektro- und Elektronikgeräte anbieten und auf dem Markt bereitstellen. Dies gilt auch bei Vertrieb unter Verwendung von Fernkommunikationsmitteln, wenn die Lager- und Versandflächen für Elektro- und Elektronikgeräte mindestens 400 m² betragen oder die gesamten Lager- und Versandflächen mindestens 800 m² betragen. Vertreiber haben die Rücknahme grundsätzlich durch geeignete Rückgabemöglichkeiten in zumutbarer Entfernung zum jeweiligen Endnutzer zu gewährleisten. Die Möglichkeit der unentgeltlichen Rückgabe eines Altgerätes besteht bei rücknahmepflichtigen Vertreibern unter anderem dann, wenn ein neues gleichartiges Gerät, das im Wesentlichen die gleichen Funktionen erfüllt, an einen Endnutzer abgegeben wird. Wenn ein neues Gerät an einen privaten Haushalt ausgeliefert wird, kann das gleichartige Altgerät auch dort zur unentgeltlichen Abholung übergeben werden; dies gilt bei einem Vertrieb unter Verwendung von Fernkommunikationsmitteln für Geräte der Kategorien 1, 2 oder 4 gemäß § 2 Abs. 1 ElektroG, nämlich „Wärmeüberträger“, „Bildschirmgeräte“ oder „Großgeräte“ (letztere mit mindestens einer äußeren Abmessung über 50 Zentimeter). Zu einer entsprechenden Rückgabe-Absicht werden Endnutzer beim Abschluss eines Kaufvertrages befragt. Außerdem besteht die Möglichkeit der unentgeltlichen Rückgabe bei Sammelstellen der Vertreter unabhängig vom Kauf eines neuen Gerätes für solche Altgeräte, die in keiner äußeren Abmessung größer als 25 Zentimeter sind, und zwar beschränkt auf drei Altgeräte pro Geräteart.



Bedeutung des Symbols „durchgestrichene Mülltonne“

Das auf Elektro- und Elektronikgeräten regelmäßig abgebildete Symbol einer durchgestrichenen Mülltonne weist darauf hin, dass das jeweilige Gerät am Ende seiner Lebensdauer getrennt vom unsortierten Siedlungsabfall zu erfassen ist.